

MESSUMFORMER TRUE RMS



1COR2....

Einphasen Wechselstrom
Genauigkeitsklasse 0,5
Baubreite 2TE = 35mm
Ohmsche Last: 700Ω
Einstellzeit: < 300ms

Allgemeine Daten

| | | 1COR2A.... | 1COR2V... | 1COR2F... | 1COR2P... | 1COR2C... |
|---|-----|------------|-----------|-----------|-----------|-----------|
| Messumformer - Strom | 230 | • | | | | |
| Messumformer - Spannung | 230 | | • | | | |
| Messumformer - Frequenz | 230 | | | • | | |
| Messumformer - Wirkleistung | 230 | | | | • | |
| Messumformer - DC-Leistung | 230 | | | | | • |
| Versorgungsspannung 24V AC | -24 | • | • | • | • | • |
| Versorgungsspannung 110V AC | 110 | • | • | • | • | • |
| Versorgungsspannung 22..36 VAC oder 19..70VDC | -P1 | • | • | • | • | • |
| Versorgungsspannung 44..130 VAC oder 70..240VDC | -P2 | • | • | • | • | • |

ANSCHLUSSPLAN | ABMESSUNGEN



Einstellbarer Ausgang über DIP-Schalter:

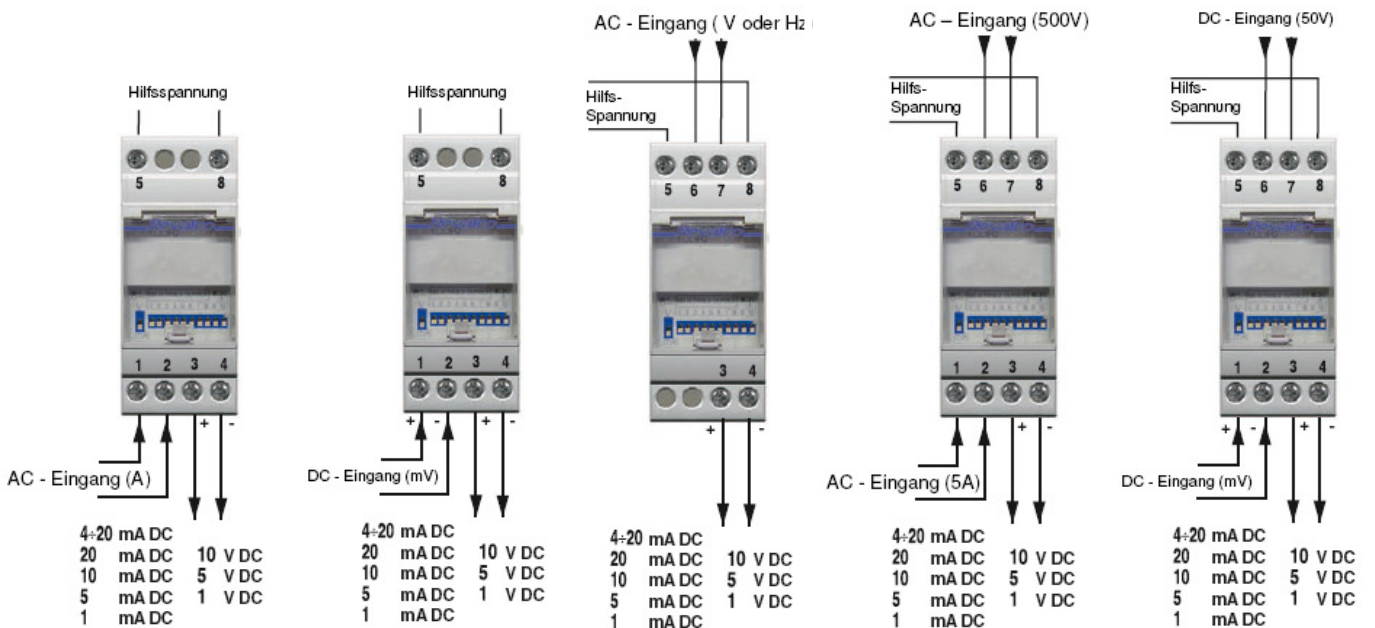
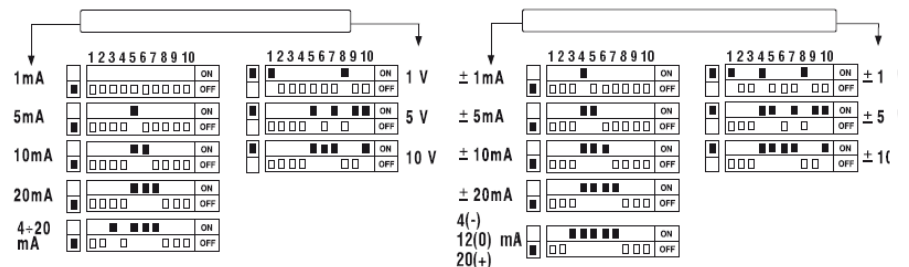

Aufbau der Bestellnummer:

